

Snöslunga huvudfunktioner

Honda snöslungor har ett brett utbud av innovativa och genomtänkta funktioner. Titta efter dessa ikoner i broschyren för att hjälpa dig hitta den produkt som är rätt för dig.

FUNKTION



Hjulmodell

Dessa lågtrycksdäck är gjorda av ett speciellt gummi som ger förstklassig dragkraft. De har ett oslagbart grepp och är utmärkta att manövrera på flackare områden med hinder.



Bandmodell

Ger överlägsen dragkraft genom de flesta snöförhållanden. Band gör den här snöslungan perfekt för ojämn mark och grusvägar. Och utan att halka eller glida, även på branta sluttningar, får du fullständig kontroll.



Styrkopplingar

Ger enastående kontroll genom att det går att vända helt på platsen.



Hydrostatisk drift

Hydrostatisk transmission ger justerbar körhastighet utan att matarskruvens rotationshastighet påverkas.



Växellåda

Flera växlar betyder mer kontroll över kraften. Växellådan överför den idealiska effekten och vridmomentet för maskinens arbete, så att du kan välja den perfekta hastigheten för att matcha din takt.



Manuell kontroll av utkast

Med kontrollen för det manuella utkastet kan du snabbt och enkelt justera vinkeln och riktningen av utkastet, innan du använder maskinen.



Styrspak för utkast

Den intuitiva styrspaken för kontroll av utkastet, gör att du kan flytta på det när du förflyttar dig, så att du kan röja snö snabbare och mer effektivt.



Tvåleds kontroll av utkastriktning

Utkastet är ledat med två separata bitar, som ger större flexibilitet och noggrannhet för den riktning snön kastas.



Spak för justering av matarskruvens höjd

Spaken för justering av matarskruvens höjd är unik för Honda, och låter dig justera inmatningsskruvens vinkel för att passa snöförhållandena med snabb och enkel kontroll. Endast bandmaskiner.



Auto-stopp för matarskruv

Auto-stopp för matarskruv är först i sitt slag på små snöslungor. Den förhindrar skador och olägenheter genom att stoppa motorn om ett föremål fastnar i matarskruv vilket gör att brytpinnar inte behöver bytas ut. Endast tillgängligt på modeller med elstart.

KOMFORT



Elstart

Utöver standard snörstart, gör den enkla elstarten det ännu enklare att starta snöslungan.



Belysning

En kraftfull justerbar spotlight gör snöslungan lätt att använda, även i mörker.



Timmätare

Den praktiska timmätaren ger dig en korrekt bild av arbetade timmar, vilket gör att service kan utföras vid rätt tidpunkt.



Gummiyta på matarskruv renar ända ner till underlaget

Med utbytbara matarskrublad av gummi kan du rensa bort snö ända ner till ytan.

HONDA

Honda snöslungor funktioner och komfort

Bilder är endast valda
i illustrationssyfte.

Styrspak för utkast

Växelspak

Gasreglage

Tändningslås

Höjjusteringsspak

Styrkontrollspakar

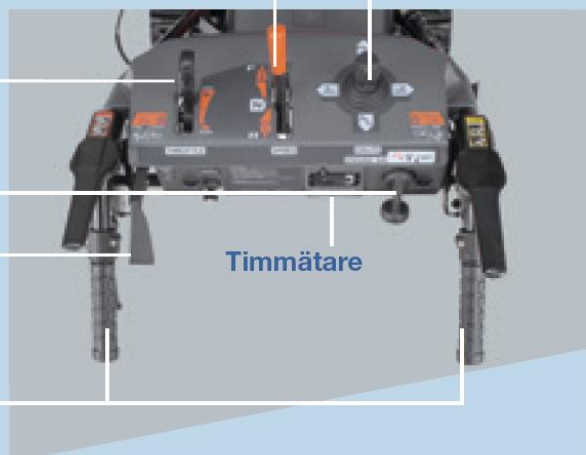

Klassledande dragkraft

Ökad markkontakt och
förbättrat markgrepp på både
hjul- och bandmodeller.

Offset brytbultar/ Brytbultsskydd för skruv

Skyddar skruvens kardandrift
genom att upptäcka när
skruven låst sig.

Effektiv impeller

Storleken på impellern och
remskivan har optimerats
(vid 90 graders vinkel) för att
maximera snöröjning genom
att upprätthålla varvtalet.

Stålförstärkt hölje

Sidoinsmatningshus och
utkast av bilkvalitet.

Överlägsen sågtandad matarskruv

Isbrytande skruv för
tuffa förhållanden med
skruvtänder vinkelrätt mot
marken för att maximera
effekten på is.

Matarskruv som stöds av kullager

För låg friktion och hög
styvhet.

Fasat skrapstål

Överlägsen is-/snöröjning.
Kanten på skrapan slår tätt
på snö och isfläckar, utan att
köra över dem, vilket ger ett
tryck nedåt.